

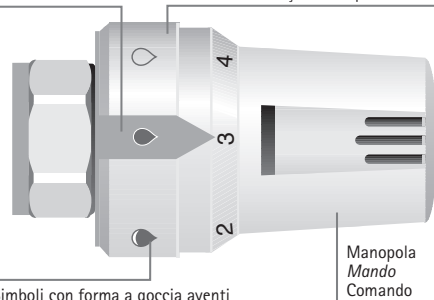

## TESTA TERMOSTATICA PER RADIATORI CABEZAL TERMOSTÁTICO PARA RADIADOR CABEÇA TERMOSTÁTICA PARA RADIADOR

Indicatore  
Indicador  
Indicador

Ghiera di limitazione e bloccaggio  
Anillo de selección y bloqueo  
Anel de seleção e bloqueamento



Simboli con forma a goccia aventi colorazione decrescente verso 0 che indicano i vari punti di fermo su cui può essere limitato il comando termostatico

Simbolo in forma di goccia, che indica el aporte de calor en función de que la gota este mas o menos llena o vacia

Simbolo em forma de gota, indica a quantidade de calor em função se a gota está asta mais ou menos cheia.

0		1	2	3	4	5
0°C	~6°C	~12°C	~16°C	~20°C	~24°C	~28°C

### Caratteristiche tecniche:

Pressione massima d'esercizio	10 bar
Pressione differenziale massima	1 bar
Temperatura massima d'esercizio	100°C
Temperatura ambiente massima	60°C
Scala di regolazione	0+5
Campo di regolazione della temperatura	0+28°C
Intervento antigelo	~6°C
Isteresi con elemento liquido	0,3 K
Isteresi con elemento a cera	0,6 K

### Características técnicas:

Presión máxima de trabajo	10 bar
Presión diferencial máxima	1 bar
Temperatura máxima de trabajo	100°C
Temperatura ambiente máxima	60°C
Regulación numérica de la temperatura	0+5
Campo de regulación de la temperatura	0+28°C
Arranque antihielo	~6°C
Diferencial con sensor liquido	0,3 K
Diferencial con sensor de cera	0,6 K

### Características técnicas:

Pressão máxima de funcionamento	10 bar
Pressão diferencial máxima	1 bar
Temperatura máxima de funcionamento	100°C
Temperatura máxima ambiente	60°C
Escala de regulação	0+5
Campo de regulação de temperatura	0+28°C
Posição anti-gelo	~6°C
Histerese com sensor liquido	0,3 K
Histerese com sensor de cera	0,6 K

## Italiano

### - Perché installare valvole termostatiche?

L'applicazione delle valvole termostatiche e dei comandi termostatici IcmA consente la regolazione automatica della temperatura della stanza in cui sono installati ad un valore preventivamente impostato.

Nell'ambiente abitativo troviamo fonti di calore quali elettrodomestici, fornelli, raggi solari che sovrapposti all'effetto dell'impianto di riscaldamento, portano ad un innalzamento della temperatura non necessario e pertanto ad uno spreco di calorie.

Il comando termostatico, avvertendo queste variazioni di temperatura, ottimizza l'uso del calore apportato dall'impianto di temperatura, e consente pertanto un risparmio energetico.

### - Come installare le valvole termostatiche.

Anzitutto la valvole termostatica deve essere posizionata in modo che il comando termostatico sia orizzontale per funzionare al meglio delle proprie funzionalità.

Pertanto i modi corretti di installare sono quelli riportati nel disegno sottostante.

Inoltre il comando termostatico non deve essere coperto da tende, copricoloriferi od esposto all'irraggiamento solare per poter funzionare correttamente.

Per applicare il comando termostatico si deve smontare il volantino della valvola termostatica come illustrato nei disegni sottostanti 1 - 2 - 3 - 4.

Per una più facile installazione ruotare il comando termostatico fino alla posizione 5 ed avvitare la ghiera filettata sul corpo valvola. A questo punto potete regolare la temperatura sul valore desiderato, secondo la tabella indicativa qui riportata.

## Português

### - Porquê instalar uma cabeça termostática?

A utilização da válvula termostaticável e a cabeça termostática ICMA permite a regulação automática da temperatura em cada estancia, segundo o valor previamente seleccionado.

Nos locais aquecidos à quantidades de calor provenientes de aparelhos electrodomésticos, de energia solar, etc que enviam temperatura aos diferentes locais. Desta maneira temos uma sobre elevação da temperatura desnecessária.

A cabeça termostática é sensível a estas variações de temperatura de tal forma que conta com essas quantidades de calor e mantém a temperatura segundo o valor fixado, melhorando a eficiência energética.

### - Como instalar a cabeça termostática.

A válvula termostaticável deve estar posicionada de tal maneira que a cabeça termostática fique em posição horizontal.

A cabeça termostática não deve estar afectada por fontes de calor para poder funcionar correctamente.

Para colocar a cabeça termostática deve-se desmontar o comando da válvula termostaticável como se indica na figura 1-2-3-4. Para facilitar a sua colocação deve-se colocar o indicador na posição 5. Uma vez colocado regula-se a temperatura no valor desejado segundo a tabela de selecção.

## Español

### - ¿Porqué instalar una válvula termostática?

La utilización de la válvula termostaticable y el cabezal termostático ICMA permite la regulación automática de la temperatura en cada estancia, según el valor previamente seleccionado.

En los locales calefactados hay aportes de calor provenientes de aparatos electrodomésticos, de la energía solar, etc que aportan temperatura a los diferentes locales. De esta manera tenemos una sobre elevación de la temperatura innecesaria.

El cabezal termostático es sensible a estas variaciones de la temperatura de tal forma que cuenta con esos aportes de calor y mantiene la temperatura según el valor de consigna, mejorando la eficiencia energética.

### - ¿Cómo instalara el cabezal termostático ?

La válvula termostaticable debe de estar posicionada de tal manera que el cabezal termostático quede en posición horizontal. El cabezal termostático no debe de estar afectado por fuertes de calor para poder funcionar correctamente.

Para colocar el cabezal termostático se debe desmontar el mando de la válvula termostaticable como se indica en la figura 1-2-3-4. Para facilitar su colocación se debe poner el indicador en la posición 5. Una vez colocado se regula la temperatura al valor deseado según la tabla de selección.



## TESTA TERMOSTATICA PER RADIATORI

985 con sensore a cera

986 con sensore liquido

## CABEZAL TERMOSTÁTICO PARA RADIADOR

985 con sensor de cera

986 con sensor liquido

## CABEÇA TERMOSTÁTICA PARA RADIADOR

985 Com sensor de cera

986 Com sensor liquido

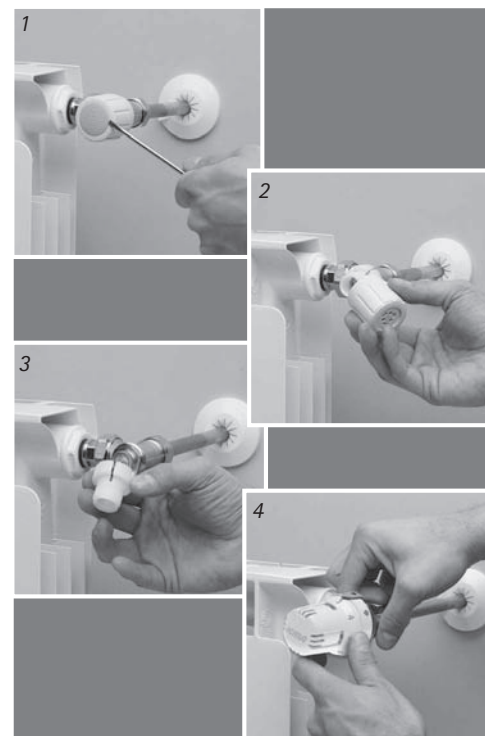
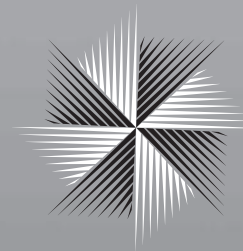



**Il comando termostatico Icmá permette di effettuare delle regolazioni aggiuntive quali la limitazione del campo di regolazione e il blocco della temperatura su un valore impostato.**

*El cabezal termostático ICMA permite efectuar la regulación descrita y limitar el campo de trabajo bloqueando la temperatura sobre el valor deseado.*

**A cabeça termostática ICMA permite efectuar a regulação descrita e limitar o campo de trabalho bloqueando a temperatura sobre o valor desejado.**

**Limitazione della temperatura  
Limitación de la temperatura  
Limitação da temperatura**

Per limitare la temperatura ambiente da 0 ad un valore massimo desiderato agire come segue:

*Para limitar la temperatura ambiente de 0 al valor deseado hacer de la siguiente forma:*

Para limitar a temperatura ambiente de 0 ao valor desejado fazer da seguinte forma:

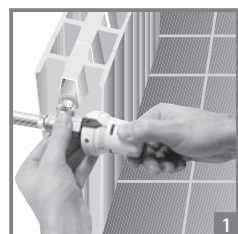

1) Ruotare la manopola del comando termostatico sul valore massimo prescelto.

*Girar el mando termostático hacia el valor máximo seleccionado.*

Girar o comando termostático até ao valor máximo seleccionado.

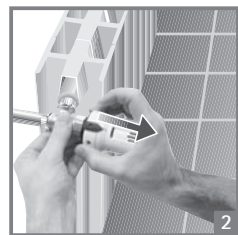

2) Far compiere uno scatto alla ghiera di limitazione e bloccaggio verso la manopola

*Llevar el anillo de selección y bloqueo hacia el mando.*

Levar o anel de seleção e bloqueio até ao comando.

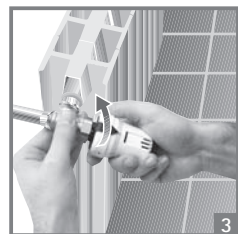

3) Ruotare la ghiera di limitazione e bloccaggio in senso orario fino a giungere a fine corsa mantenendo ferma la manopola.

*Girar el anillo de selección y bloqueo en el sentido de las agujas del reloj hasta llegar al tope, manteniendo firme el cabezal.*

Girar o anel de seleção e bloqueio no sentido contrário dos ponteiros do relógio até chegar ao topo, mantendo firme a cabeça.

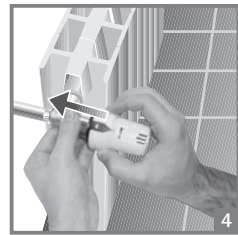

4) Far compiere alla ghiera uno scatto verso la valvola/radiatore, rilevando nell'indicatore il simbolo a goccia, corrispondente alla temperatura prescelta.

*Llevar el anillo de selección y bloqueo hacia la válvula del radiador, y seleccionar en el indicador el símbolo de la gota correspondiente a la temperatura deseada.*

Levar o anel de seleção e bloqueio até à válvula do radiador, e seleccionar no indicador o simbolo da gota correspondente a temperatura desejada.

Il comando termostato è ora limitato da 0 al valore desiderato.  
*El mando termostático está ya limitado de 0 hasta el valor deseado.*  
O comando termostático está já limitado de 0 até ao valor desejado.

Per disattivare la funzione di limitazione della temperatura sul valore prescelto far compiere uno scatto alla ghiera di limitazione e bloccaggio verso la manopola. Mantenendo ferma la manopola, ruotare la ghiera di limitazione e bloccaggio in senso antiorario fino a giungere a fine corsa.

Far compiere nuovamente uno scatto alla ghiera di limitazione e bloccaggio verso il radiatore.

*Para desactivar la función de la temperatura sobre el valor preseleccionado llevar el anillo de preselección y bloqueo hacia el mando. Manteniendo firme este mando, girar el anillo en sentido contrario a las agujas del reloj hasta el tope. Y llevar nuevamente el anillo de limitación y bloqueo hacia el radiador.*

Para desactivar a função da temperatura sobre o valor pré seleccionado levar o anel de pré seleção e bloqueio até ao comando. Mantendo firme este comando, girar o anel em sentido contrário dos ponteiros do relógio até ao topo, e levar novamente o anel de limitação e bloqueio até ao radiador.

Per disattivare entrambe le funzioni di limitazione e blocco della temperatura sul valore prescelto e quindi ripristinare le condizioni iniziali del comando termostatico si deve compiere la manovra di reset come segue:

*Para desactivar ambas funciones, de limitación y bloqueo y de temperatura, sobre el valor seleccionado; y, por consiguiente, restaurar las condiciones iniciales del mando termostático se debe de llevar el mando de reset como se indica:*

Para desactivar ambas funções, de limitação e bloqueio e de temperatura, sobre o valor seleccionado, e por conseguinte, restaurar as condições iniciais do comando termostático deve-se levar o comando de reset como se indica:

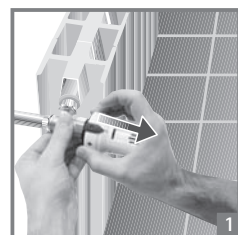

1) Far compiere uno scatto alla ghiera di limitazione e bloccaggio verso la manopola.

*Llevar el anillo de limitación y bloqueo hacia el mando.*

Levar o anel de limitação e bloqueio até ao comando.

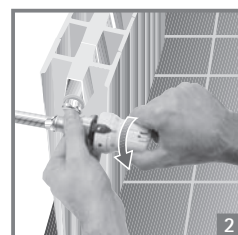

2) Ruotare la manopola in senso antiorario fino al valore 5.

*Girar el mando en el sentido contrario a las agujas del reloj hasta el número 5.*

Girar o comando no sentido contrário dos ponteiros do relógio até ao numero 5.

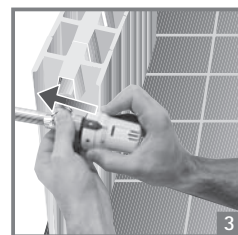

3) Far scattare nuovamente la ghiera di limitazione e bloccaggio verso il radiatore.

*Tirar nuevamente del anillo de limitación y bloqueo hacia el radiador.*

Tirar novamente o anel de limitação e bloqueio até ao radiador.

Il comando termostatico è ora libero di lavorare sul campo scala 0-5 o di essere nuovamente bloccato o limitato.

*El mando termostático se encuentra ya libre para actuar en la escala de 0 a 5 y puede ser nuevamente bloqueado o limitado.*

O comando termostático encontra-se livre para actuar na escala de 0 5 e pode ser novamente bloqueado ou limitado.

**Blocco della temperatura  
Bloqueo de la temperatura  
Bloqueio da temperatura**

Per bloccare la temperatura ambiente su di un massimo valore prescelto agire come segue:

*Para bloquear la temperatura ambiente en un determinado valor seguir los siguientes pasos:*

Para bloquear a temperatura ambiente de um determinado valor seguir os seguintes passos:

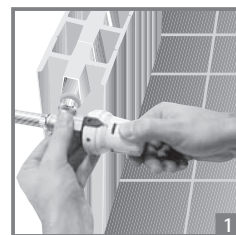

1) Ruotare la manopola del comando termostatico sul valore prescelto

*Girar el mando termostático hacia el punto deseado.*

Girar o comando termostático até ao ponto desejado.

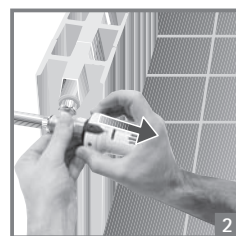

2) Far compiere due scatti alla ghiera di limitazione e bloccaggio verso la manopola.

*Llevar el anillo de limitación y bloqueo hacia el mando.*

Levar o anel de limitação e bloqueio até ao comando.

Il comando termostatico è ora bloccato sulla temperatura prescelta.

*El cabezal termostático está ahora bloqueado sobre la temperatura deseada.*

A cabeça termostática está agora bloqueada sobre a temperatura desejada.

Per disattivare il blocco della temperatura sul valore massimo prescelto agire come segue:

*Para desactivar el bloqueo de la temperatura hacer como se indica:*

Para desactivar o bloqueio da temperatura fazer como se indica:

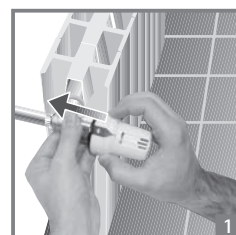

1) far compiere alla ghiera di limitazione e bloccaggio due scatti nella direzione opposta ossia verso la valvola/radiatore.

*Tirar del anillo de limitación y bloqueo en la dirección opuesta; o sea hacia la válvula de radiador*

Tirar o anel de limitação e bloqueio na direção oposta; ou seja até à válvula de radiador.

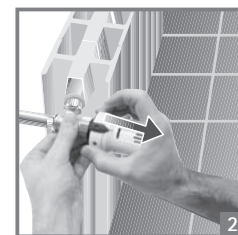

2) Se si vuole compiere la manovra di blocco subito dopo quella di limitazione su un valore massimo prescelto si deve far compiere alla ghiera di limitazione e bloccaggio uno scatto verso la manopola.

*Si se quiere hacer la maniobra de bloqueo inmediatamente, después de haber seleccionado un valor, se debe de tirar del anillo de limitación y bloqueo hacia el cabezal.*

Se quiser fazer a manobra de bloqueio imediatamente, depois de ter seleccionado um valor deve-se tirar o anel de limitação e bloqueio até à cabeça.

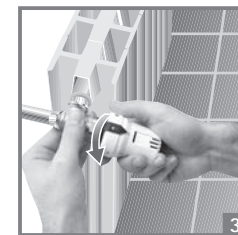

3) Ruotare la ghiera di limitazione e bloccaggio in senso antiorario fino a fine corsa, tenendo ferma la manopola.

*Girar el anillo de selección y bloqueo en el sentido contrario a las agujas del reloj hasta el tope sujetando el cabezal.*

Girar o anel de seleção e bloqueio no sentido contrário dos ponteiros do relógio até ao topo segurando a cabeça.

Se quiser fazer a manobra de bloqueio imediatamente, depois de ter seleccionado um valor deve-se tirar o anel de limitação e bloqueio até à cabeça.

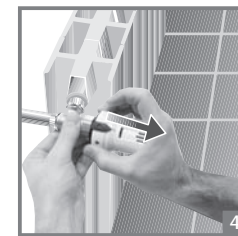

4) Far compiere alla ghiera di limitazione e bloccaggio un altro scatto verso la manopola.

*Tirar del anillo de limitación y bloqueo hacia el cabezal. Siempre que se haga esta operación deben de verificar que la pestaña del anillo encaja en el correspondiente orificio.*

Tirar o anel de limitação e bloqueio até a cabeça. Sempre que haja esta operação devem verificar que a pestana do anel encaixa no correspondente orifício.

Il nostro comando termostatico non può essere bloccato sul valore 0, in quanto la chiusura totale della valvola può causare seri danni al radiatore in caso di discesa della temperatura ambiente sotto il valore di 0°C.

*El cabezal termostático ICMA no puede ser bloqueado en el valor 0; por que el cierre total de la válvula puede causar serios daños al radiador en caso de que la temperatura ambiente baje de 0°.*

A cabeça termostática ICMA não pode ser bloqueada no valor 0; porque o fecho total da válvula pode causar sérios danos ao radiador em caso de a temperatura ambiente baixar a 0°.

